

第45回山梨県中学生バスケットボール1年生大会 組み合わせ

1日目 (1月10日) ブロック予選

2日目 (1月11日) パート別優勝決定戦

1日目 (1月10日) ブロック予選

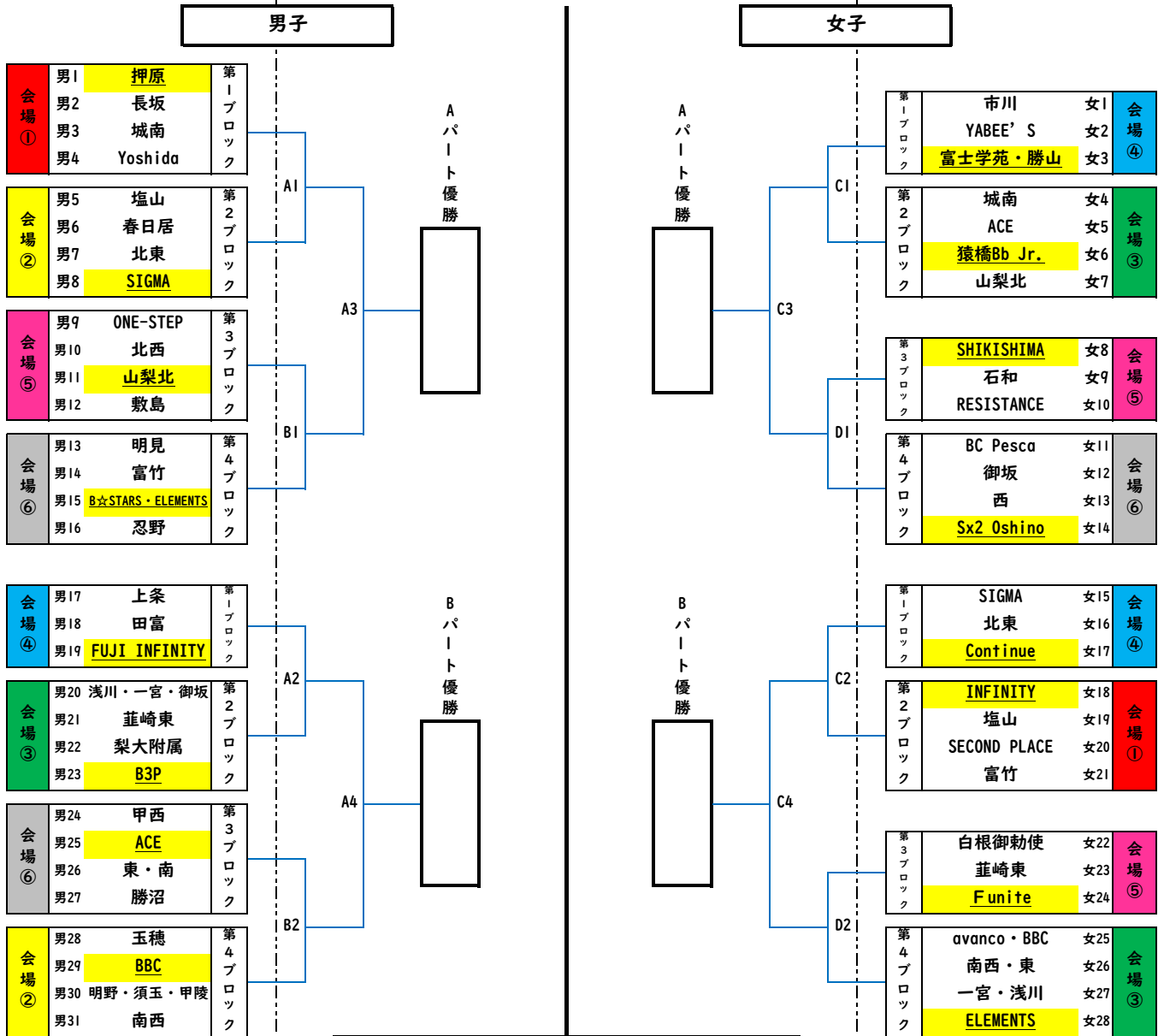

2年生出場チームのリーグ戦
※1日目のみ・2試合保障

会場①	男32 Continue
	男33 YABEE' S
	男34 アイセブン
	男35 櫛形

※他のリーグ同様、トーナメント形式

1日目会場	①	A・B	昭和総合体育館
	②	E・F	塩山中学校
	③	G・H	葦崎東中学校
	④	I・J	双葉中学校
	⑤	K・L	石和中学校
	⑥	M・N	御坂体育館
2日目会場	男子	A・B	昭和総合体育館
	女子	C・D	若彦路体育館

	試合開始時刻		※昼休憩がある会場では左記の限りではない。各会場の試合開始時刻については、『日程詳細』を参照。
	1日目	2日目	
第1試合	9:00	9:30	※試合順・T O等については『日程詳細』を参照。
第2試合	10:20	10:50	
第3試合	11:40	12:40	※今大会においては、ユニフォームの規定は適用しない。
第4試合	13:00	14:00	
第5試合	14:20		※今大会の競技時間は以下の通り。 7-(1)-7-(10)-7-(1)-7
第6試合	15:40		